



# SAVE sisältöohje 2.0

Versio: 2.0

Voimassa raportointiperiodista: 1.8.2024 alkaen



14.10.2024

## Sisällysluettelo

SAVE sisältöohje 2.0.....	0
1 JOHDANTO.....	2
2 RAPORTOINTI KÄYTÄNNÖSSÄ .....	3
2.1 Ketkä ovat raportointivelvollisia? .....	3
2.2 Milloin ja miten tiedot raportoidaan? .....	3
2.3 Raportoijan velvollisuus säilyttää raportoidut tiedot .....	3
2.4 Raportoinnin tuki .....	4
3 RAPORTOITAVAT TIEDOT .....	4
3.1 Raportin perustiedot.....	5
3.2 Arvopaperivelat .....	5
3.3 Arvopaperisaamiset .....	7
3.3.1 Pääomarahastot .....	9
3.4 Ulkomailla asuvien kanssa tehdyt arvopapereiden repo- ja lainaussopimukset .....	9
3.5 Attribuuttikohtaiset sisältöohjeet arvopaperikohtaiseen raportointiin.....	11
3.5.1 Katgoria .....	11
3.5.2 Sopimuslaji (vain ulkomaisten kanssa tehdyt repo- ja lainaussopimukset).....	11
3.5.3 Vaade .....	11
3.5.4 Sisäinen tunnus .....	11
3.5.5 ISIN-koodi (vain ISIN-koodilliset arvopaperit).....	12
3.5.6 Instrumentin nimi (vain ISIN-koodittomat arvopaperit).....	12
3.5.7 Lukumäärä (vain osake- ja rahasto-osuussaamiset sekä repo- ja lainaussopimukset) .....	12
3.5.8 Nimellisarvo yhteensä.....	13
3.5.9 Nimellisarvon valuutta.....	13
3.5.10 Markkina-arvo yhteensä .....	13
3.5.11 Markkina-arvon valuutta .....	14
3.5.12 Yritysryhmän sisäinen erä (vain arvopaperisaamiset) .....	14
3.5.13 Osingot (osake- ja osuussaamiset) .....	15
3.5.14 Osingon valuutta (osake- ja osuussaamiset) .....	15
3.5.15 Sopimuspuolen kotimaa (vain ulkomaisten kanssa tehdyt repo- ja lainaussopimukset) .....	15
3.5.16 Liikkeeseenlaskupäivä (vain ISIN-koodittomat velkainstrumentit) .....	15
3.5.17 Maturiteettipäivä (vain ISIN-koodittomat velkainstrumentit).....	15
3.5.18 Seuraavan kuponkikoron maksupäivä (vain ISIN-koodittomat velkainstrumentit).....	15
3.5.19 Kuponkikorko (vain ISIN-koodittomat velkainstrumentit) .....	16
3.5.20 Kuponginmaksupäivien lukumäärä vuodessa (vain ISIN-koodittomat velkainstrumentit).....	16
3.5.21 Liikkeeseenlaskumaa (vain ISIN-koodittomat arvopaperivelat) .....	16
3.5.22 Liikkeeseenlaskijan sektori (vain ISIN-koodittomat arvopaperisaamiset).....	16
3.5.23 Liikkeeseenlaskijan kotimaa (vain ISIN-koodittomat arvopaperisaamiset).....	17
4 LIITTEET .....	18
4.1 LIITE 1 ISIN-koodin rakenne ISO 6166 -standardin mukaan .....	18
4.2 LIITE 2 Repo- ja lainaussopimusten kohteena olevien arvopapereiden raportointi.....	19
4.3 LIITE 3 Yritysryhmä.....	20
4.4 LIITE 4 Dokumenttiin tehdyt muutokset.....	21



14.10.2024

## 1 JOHDANTO

Suomen Pankki kerää yrityksiltä, rahoitus- ja vakuutuslaitoksilta, kunnilta ja valtiolta kuukausittain tietoja niiden arvopaperisaamisista ja -veloista.

Tällä SAVE-kyselyllä kerätään tietoja raportoijan kotimaisista ja ulkomaisista arvopaperiveloista ja -saamisista sekä ulkomailla asuvien kanssa tehdyistä arvopapereiden repo- ja lainaussopimuksista.

Tietoja käytetään Suomen ja euroalueen maksutase-, rahoitus- ja arvopapereiden omitustilastojen laadintaan erityisesti Suomen Pankissa, Tilastokeskuksessa ja Euroopan keskuspankissa (EKP). Lisäksi tietoja käytetään Suomen Pankissa EKPJ:n tehtävien, kuten rahapolitiikan päätösten valmistelun ja rahoitusmarkkinoiden vakauden valvonnan hoitamiseen. Finanssivalvonnalla on oikeus käyttää raportoituja tietoja valvontatarkoituksiin silloin kun ne koskevat Finanssivalvonnan valvomaa yhteisöä.

Tilastotietoja lähetetään EU:n ja muille kansainvälisille instituutioille, joista keskeisin on Euroopan keskuspankki. Tilastoja julkaistaan yleisön käyttöön mm. Suomen Pankin, Tilastokeskuksen ja Euroopan keskuspankin Internet-kotisivuilla.

Suomen Pankin tiedonhankintavaltuudet perustuvat seuraaviin säännöksiin: laki Suomen Pankista (214/1998 26§, 28§), EKP:n asetus arvopaperien omistusta koskevista tilastoista (EKP/2012/24, muutettu EKP/2015/18 ja EKP/2016/22 ja EKP/2018/7), maksutaseen suuntaviivat (EKP/2011/23, muutettu EKP/2013/25 ja EKP/2015/39 ja EKP/2018/19 ja EKP/2020/52 ja EKP/2022/23), suuntaviivat arvopaperiemiassoista raportoitavista tilastotiedoista (EKP/2021/15).



14.10.2024

## 2 RAPORTOINTI KÄYTÄNNÖSSÄ

### 2.1 Ketkä ovat raportointivelvollisia?

Raportointivelvollisia ovat Suomen Pankin otoksen perusteella valitsemat Suomessa asuvat yritykset, rahoitus- ja vakuutuslaitokset sekä julkiseen sektoriin kuuluvat yksiköt.

Suomen Pankki voi lisäksi erikseen ohjeistaa raportointivelvollista yhteisöä toimittamaan tiedot myös sen Suomessa toimivista tytäryhtiöistä.

### 2.2 Milloin ja miten tiedot raportoidaan?

**Raportti tulee toimittaa Suomen Pankille viimeistään selvityskuukautta seuraavan kuukauden 10. pankkipäivänä.**

Tiedot annetaan XML-raporttiedostona, joka toimitetaan Suomen Pankkiin käyttäen Suomen Pankin käyttämää eReg-järjestelmää. Tiedot voidaan raportoida myös palvelusta löytyvän web-lomakkeen avulla tai asiasta erikseen sovitussa SFTP-yhteydellä.

Ohjeet eReg-palveluun kirjautumiseen toimitetaan samassa yhteydessä, kun raportoijalle on ilmoitettu kyselyyn valikoitumisesta. Ohjeet SAVE-kyselyn XML-tiedoston muodostamiseen sekä tiedoston toimittamiseen eReg-palvelun välityksellä ovat Suomen Pankin kotisivuilta löytyvässä validointiohjeessa ja konekielisen tietojenvälityksen kuvauksessa.

Tiedon toimittajan yhteystiedot eivät sisälly varsinaiseen raporttiedostoon, vaan niitä hallinnoidaan eReg-palvelun kautta. eReg-palvelun tarjoaja tarkistaa raporttiedoston teknisen oikeellisuuden. Tarkistus suoritetaan tiedoston siirron yhteydessä ja mahdollisista virheistä ilmoitetaan välittömästi. Tämän lisäksi Suomen Pankki suorittaa teknisesti hyväksytyille tiedostolle omat sisällölliset tarkistuksensa.

### 2.3 Raportoijan velvollisuus säilyttää raportoidut tiedot

Raportoivalla yrityksellä on velvollisuus säilyttää Suomen Pankin SAVE-tiedonkeruuseen toimittamaansa raporttia viisi (5) vuotta. Säilytysvelvollisuus koskee XML-muotoista raporttiedostoa ja aiempaan järjestelmään toimitettuja CSV-tiedostoja.

Raportoivan yrityksen on sisäistä raportointijärjestelmäänsä kehittäessään hyvä huomioida mahdollisuus muodostaa raporteja takautuvasti korjauksia varten. Korjausraporttien tarve voi koskea viimeisimpiä raportointikuukausia, mutta Suomen Pankki saattaa pyytää toimittamaan korjauksia pidemmältä ajanjaksolta systemaattisesti toistuneiden merkittävien virheiden takia.



14.10.2024

## 2.4 Raportoinnin tuki

Teknisissä raportointiin liittyvissä kysymyksissä voi ottaa yhteyttä osoitteeseen ReportingSupport(at)bof.fi. Raportoinnin sisällöllisiin ja muuhun informaatioon liittyvät kysymykset voi lähettää osoitteeseen arvopaperitilatott(at)bof.fi. Henkilökohtaiset sähköpostiosoitteet ovat muotoa etunimi.sukunimi(at)bof.fi.

## 3 RAPORTOITAVAT TIEDOT

Raportoitavat tiedot koskevat sitä yhteisöä, jolle kyselyn lähetekirje on osoitettu (so. raportointivelvollinen yhteisö). Suomen Pankki voi ohjeistaa raportointivelvollista yhteisöä raportoimaan tiedot myös sen suomalaisista tytäryhtiöistä. Tässä tapauksessa muiden raportoitavien yhteisöjen tiedot annetaan erillisissä XML-tiedostoissa.

SAVE-kyselyssä raportoitavat tiedot ovat jaettavissa käsitteellisesti neljään osaan, jotka on kuvattu alla olevassa taulukossa.

<b>Raportin perustiedot</b>	Esimerkiksi raportin kohdeajanjakso ja tiedon toimittajan ALV-tunnus
<b>Arvopaperivelat</b>	Arvopaperikohtaiset tiedot kaikista <b>raportoijan liikkeeseen laskemista</b> ISIN-koodillisista ja ISIN-koodittomista <b>jälkimarkkinakelpoisista rahamarkkinapapereista ja joukkovelkakirjalainoista.</b>
<b>Arvopaperi-saamiset</b>	Arvopaperikohtaiset tiedot kaikista <b>raportoijan hallussa pitämistä</b> ISIN-koodillisista ja ISIN-koodittomista <b>jälkimarkkinakelpoisista rahamarkkinapapereista, joukkovelkakirjalainoista, osakkeista ja rahasto-osuuksista.</b>
<b>Repo- ja lainaus sopimusten kohteena olevat arvopaperit</b>	Arvopaperikohtaiset tiedot <b>ulkomailla asuvien kanssa tehdyistä ISIN-koodillisten arvopapereiden repo- ja lainaussopimuksista.</b>

Luvuissa 3.1–3.4 on kuvattu näissä osissa raportoitavat tiedot sekä pakolliset tietovaatimukset arvopaperikohtaisten tietojen raportointiin. Luvussa 3.5 on lisäksi kuvattu sisältöohjeet arvopaperikohtaisten tietojen yksittäisten attributtien raportointiin.



14.10.2024

**Johdannaissopimuksia ei ilmoiteta** SAVE-kyselyssä arvopaperivelkoina tai -saamisina. Johdannaisia ovat esimerkiksi optiot, warrantit, merkintäoikeudet, futuurit, termiinit ja swapit.

### 3.1 Raportin perustiedot

Raportin perustiedoissa ilmoitetaan tiedot lähetettävästä raportista (esimerkiksi raportin kohdeajanjakso) sekä tiedon toimittajan ja varsinaisen raportioijan ALV-tunnukset. Tavallisesti tiedon toimittaja ja varsinainen raportioija (eli selvitysvelvollinen yritys tai muu yhteisö) ovat sama yksikkö.

Tiedon toimittajan yhteystiedot ja tiedon toimittajan yhteyshenkilön tiedot eivät sisälly varsinaiseen XML-raporttiedostoon, vaan niitä hallinnoidaan Suomen Pankin käytössä olevan eReg-palvelun kautta. Yhteyshenkilöitä ovat henkilöt, jotka kirjautuvat Suomi.fi-tunnuksella eReg-palveluun raportointia varten. Raportin ensimmäinen osio on Header -osio, joka sisältää raportille sisällytettävät pakolliset perustiedot. Header-osion sisältämät attribuutit ja niiden tarkemmat selitteet löytyvät seuraavasta taulukosta.

Header -osion sisältämät attribuutit:

Attribuutin nimi	Selite
typeOfDataProviderIdentifier	Tiedon toimittajan tunnuksen tyyppi, "VAT"
dataProviderIdentifier	Tiedon toimittajan ALV-tunnus muodossa FI<NNNNNNNN>
typeOfReporterIdentifier	Raportioijan tunnuksen tyyppi, "VAT"
reporterIdentifier	Raportioijan ALV-tunnus muodossa FI<NNNNNNNN>
surveyCode	"SAVE"
reportingPeriodEnd	Raportoitavan kk:n viimeinen päivä, VVVV-KK-PP
frequency	"M"
creationDate	Raportin muodostamisajankohta, <VVVV>-<KK>-<PP>T<TT>:<MM>:<SS>
entitysComment	Mahdollinen raporttiin liittyvä lyhyt kommentti.

### 3.2 Arvopaperivelat

**Arvopaperivelkoina** ilmoitetaan kaikki raportioijan kotimaassa tai ulkomailla liikkeeseen laskemat:

- **rahamarkkinapaperit** (eli alkuperäiseltä maturiteetiltaan enintään 12 kk pituiset jälkimarkkinakelpoiset velkakirjat kuten yritys- ja sijoitustodistukset sekä velkasitoumukset) ja



14.10.2024

- **joukkolainat** (eli alkuperäiseltä maturiteetiltaan yli vuoden pituiset jälki-markkinakelpoiset velkakirjat).

Alla olevassa taulukossa on kuvattu pakolliset tiedot arvopaperiveloista arvopaperityypin ja ISIN-koodin mukaan. Attribuutin nimen perässä on suluissa mainittu tämän ohjeen luku, jossa on kuvattu attribuuttikohtainen ohje raportointiin.

Pakolliset tiedot raportoijan liikkeeseen laskemista arvopapereista (arvopaperiveloista) arvopaperityypin ja ISIN-koodin mukaan				
Attribuutin nimi (nimen perässä on mainittu tämän ohjeen luku, josta löytyy attribuuttikohtainen raportointiohje)	Rahamarkkina-paperit (F.331)		Joukkolainat (F.332)	
	ISIN	ei-ISIN	ISIN	ei-ISIN
Arvopaperin kategoria (3.5.1)	x	x	x	x
Vaade / Arvopaperin tyyppi (3.5.3)	x	x	x	x
Arvopaperin sisäinen tunnus (3.5.4)	x	x	x	x
ISIN-koodi (3.5.5)	x		x	
Instrumentin nimi (3.5.6)		x		x
Nimellisarvo yhteensä (3.5.8)	x	x	x	x
Nimellisarvon valuutta (3.5.9)	x	x	x	x
Markkina-arvo yhteensä (3.5.10)	x	x	x	x
Markkina-arvon valuutta (3.5.11)	x	x	x	x
Liikkeeseenlaskupäivä (3.5.16)		x		x
Maturiteettipäivä (3.5.17)		x <sup>1)</sup>		x <sup>1)</sup>
Seuraavan kuponkikoron maksupäivä (3.5.18)		x <sup>2)</sup>		x <sup>2)</sup>
Kuponkikorko (3.5.19)		x		x
Kuponginmaksupäivien lukumäärä vuodessa (3.5.20)		x		x
Liikkeeseenlaskumaa (3.5.21)		x		x

1) = Pakollinen vain, jos seuraavan kuponkikoron maksupäivää ei ole määritetty.

2) = Pakollinen vain, jos maturiteettipäivää ei ole raportoitu.

Sijoitussidonnaisten vakuutusten arvopaperisalkkuja ei raportoida arvopaperivelkana.



14.10.2024

### 3.3 Arvopaperisaamiset

**Arvopaperisaamisina** ilmoitetaan raportoijan hallussa pitämät jälkimarkkinakelpoiset arvopaperit<sup>1</sup>, joita ovat **sijoitukset**:

- kotimaassa ja ulkomailla asuvien liikkeeseen laskemiin **joukkolainoihin ja rahamarkkinapapereihin**
- kotimaassa ja ulkomailla asuvien liikkeeseen laskemiin **osakkeisiin** (sisältäen noteeratut ja noteeraamattomat osakkeet, kotimaisten asunto-osakeyhtiöiden hankinnat sekä koti- ja ulkomaisten kiinteistöyhtiöiden osakkeiden hankinnat)
- Suomeen ja ulkomaille rekisteröityjen **sijoitusrahastojen rahasto-osuuksiin**
- Suomeen ja ulkomaille rekisteröityihin **pääomarahastoihin**
- raportoijan itsensä liikkeeseen laskemiin arvopapereihin (ns. **takaisinositetut arvopaperit**)

sekä lisäksi:

- sellaiset raportoijan hallussa olleet arvopaperit, jotka on myyty tai luovutettu tilapäisesti ulkomailla tai Suomessa asuvien kanssa tehtyjen **takaisinosostosopimusten (reposopimusten) tai lainaussopimusten perusteella**,
- vakuutusyhtiöiden asiakkailleen tarjoamien **sijoitussidonnaisten vakuutusten katteena olevat arvopaperit**.

**Johdannaissopimuksia ei ilmoiteta** SAVE-kyselyssä arvopaperivelkoina tai -saamisina. Johdannaisia ovat esimerkiksi optiot, warrantit, merkintäoikeudet, futuurit, termiinit ja swapit.

---

<sup>1</sup> Jälkimarkkinakelpoisesta arvopaperista käytetään usein myös termiä "siirtokelpoinen arvopaperi".





14.10.2024

Seuraavassa taulukossa on kuvattu pakolliset tiedot arvopaperisaamisista arvopaperityypin ja ISIN-koodin mukaan. Attribuutin nimen perässä on suluissa mainittu tämän ohjeen luku, jossa on kuvattu attribuuttikohtainen ohje raportointiin.

Pakolliset attribuutit raportoijan hallussapitämistä arvopapereista (arvopaperisaamisista) arvopaperityypin ja ISIN-koodin mukaan								
Attribuutin nimi (nimen perässä on mainittu tämän ohjeen luku, josta löytyy attribuuttikohtainen raportointiohje)	Rahamarkkinapaperit (F.331)		Joukkolainat (F.332)		Osakkeet (F.51)		Rahasto-osuudet (F.52)	
	ISIN	ei-ISIN	ISIN	ei-ISIN	ISIN	ei-ISIN	ISIN	ei-ISIN
Arvopaperin kategoria (3.5.1)	x	x	x	x	x	x	x	x
Vaade / Arvopaperin tyyppi (3.5.3)	x	x	x	x	x	x	x	x
Arvopaperin sisäinen tunnus (3.5.4)	x	x	x	x	x	x	x	x
ISIN-koodi (3.5.5)	x		x		x		x	
Instrumentin nimi (3.5.6)		x		x		x		x
Lukumäärä (3.5.7)					x	x	x	x
Nimellisarvo yhteensä (3.5.8)	x	x	x	x				
Nimellisarvon valuutta (3.5.9)	x	x	x	x				
Markkina-arvo yhteensä (3.5.10)	x	x	x	x	x	x	x	x
Markkina-arvon valuutta (3.5.11)	x	x	x	x	x	x	x	x
Yritysryhmän sisäinen erä (3.5.12)	x	x	x	x	x	x	x	x
Osingot (3.5.13)					x	x	x <sup>1)</sup>	x <sup>1)</sup>
Osingon valuutta (3.5.14)					x	x	x	x <sup>1)</sup>
Liikkeeseenlaskupäivä (3.5.16)		x		x				
Maturiteettipäivä (3.5.17)		x <sup>2)</sup>		x <sup>2)</sup>				
Seuraavan kuponkikoron maksupäivä (3.5.18)		x <sup>3)</sup>		x <sup>3)</sup>				
Kuponkikorko (3.5.19)		x		x				
Kuponginmaksupäivien lukumäärä vuodessa (3.5.20)		x		x				
Liikkeeseenlaskijan sektori (3.5.22)		x		x		x		x
Liikkeeseenlaskijan kotimaa (3.5.23)		x		x		x		x

1) = Pakollinen vain tuottorahastoille.

2) = Pakollinen vain, jos seuraavan kuponkikoron maksupäivä ei ole tiedossa tai sitä ei ole määritetty.

3) = Pakollinen vain, jos maturiteettipäivää ei ole raportoitu.



14.10.2024

### 3.3.1 Pääomarahastot

Sijoitukset pääomarahastoihin raportoidaan vaateella F.52 riippumatta rahaston oikeudellisesta muodosta. Silloin, kun sijoitukselle ei ole järkevästi ilmoitettavissa kappalemäärää, ilmoitetaan lukumäärä-attribuutissa sijoitettu pääoma nimellisarvoisena euroissa. Kutsumattomia sitoumuksia ei raportoida ennen kuin ne on maksettu.

Tuotonjako raportoidaan osingot-attribuutissa ja sijoitetun pääoman palautukset vähentävät lukumäärä-attribuutissa raportoitua sijoitettua pääomaa. Pääoman palautukset eivät saa ylittää alun perin sijoitettua määrää. Sijoituksen markkina-arvo tulisi arvioida uudelleen pääoman palautuksen yhteydessä. Ellei tämä aikataulullisesti onnistu, voidaan markkina-arvoa alentaa takaisinmaksetun pääoman verran.

### 3.4 Ulkomailla asuvien kanssa tehdyt arvopapereiden repo- ja lainaussopimukset

Selvityksessä ilmoitetaan tiedot **ulkomailla asuvien kanssa tehdyistä arvopapereiden takaisinosto- ja myyntisopimuksista (reposopimukset) ja lainaussopimuksista**, jotka ovat voimassa raportin kohdeajanjakson lopussa ja joissa sopimusten kohteena olevalla arvopaperilla on ISIN-koodi.

Tiedot ilmoitetaan kaikista ulkomailla asuvien kanssa tehdyistä sopimuksista riippumatta siitä, onko sopimuksen kohteena olevan arvopaperin alkuperäinen liikkeeseenlaskija kotimainen vai ulkomainen talousyksikkö.

Repo- ja lainaussopimusten kohteena olevien arvopapereiden raportointia on havainnollistettu liitteen 2 kaaviossa. Arvopaperit on jaoteltu kaaviossa kahdeksaan luokkaan sopimuksen osapuolen, arvopaperin liikkeeseenlaskijan sekä sopimuksen luonteen (suunnan) mukaan. Kunkin luokan kohdalla on määritetty, miten arvopaperi tulee käsitellä selvitystä varten. Repo- ja lainaussopimuksissa raportoidaan kaavion mukaan sekä Suomessa asuvien että ulkomailla asuvien liikkeeseen laskemat arvopaperit.

**Mikäli arvopaperi on myyty tai luovutettu ulkomailla asuvalle repo- tai lainaussopimuksella, arvopaperi on ilmoitettava – paitsi repo- ja lainaussopimuksissa (kategoria R) – myös SAVE-kyselyn arvopaperisaamisena (kategoria A). Jos arvopaperi on hankittu ulkomailla asuvalta repo- tai lainaussopimuksella, arvopaperi raportoidaan ainoastaan repo- ja lainaussopimuksena (kategoria R).**

Reposopimukseen luetaan mukaan myös ns. *sell/buy-back* -järjestelyt ja *buy/sell-back* -järjestelyt. Lainaussopimukset kattavat sekä sopimukset, joissa vakuutena käytetään käteisrahaa (talletuksia) että sopimukset, joissa käytetään arvopaperivakuuksia.

Ulkomailla asuvien kanssa tehtyihin reposopimukseen ja käteisvakuudellisiin lainaussopimukseen liittyvä varsinainen luotonotto (arvopapereiden myynti/luovutukset) tai luotonanto (arvopapereiden ostot/hankinnat) raportoidaan



14.10.2024

Tilastokeskuksen kyselyssä "Maksutaseen kuukausikysely ulkomaisista rahoitusmaisista ja -veloista" (BOPM-kysely) tai Tilastokeskuksen kyselyssä "Maksutaseen vuosikysely ulkomaisista rahoitussaamisista ja -veloista" (BOPA-kysely). Tiedot näistä ulkomaisista luotoista ilmoitetaan lainoina BOPM- tai BOPA-kyselyssä<sup>2</sup>.

Alla olevassa taulukossa on kuvattu pakolliset tiedot repo- ja lainaussopimusten kohteena olevista arvopapereista. Attribuutin nimen perässä on suluissa mainittu tämän ohjeen luku, jossa on kuvattu attribuuttikohtainen ohje raportointiin.

Pakolliset attribuutit ulkomailla asuvien kanssa tehtyjen repo- ja lainaussopimusten kohteena oleville arvopapereille arvopaperityypeittäin <sup>1)</sup>				
Attribuutin nimi (nimen perässä on mainittu tämän ohjeen luku, josta löytyy attribuuttikohtainen raportointiohje)	Rahamarkkina- paperit (F.331)	Joukkolainat (F.332)	Osakkeet (F.51)	Rahasto- osuudet (F.52)
Arvopaperin kategoria (3.5.1)	x	x	x	x
Sopimuslaji (3.5.2)	x	x	x	x
Vaade / Arvopaperin tyyppi (3.5.3)	x	x	x	x
Arvopaperin sisäinen tunnus (3.5.4)	x	x	x	x
ISIN-koodi (3.5.5)	x	x	x	x
Lukumäärä (3.5.7)			x	x
Nimellisarvo yhteensä (3.5.8)	x	x		
Nimellisarvon valuutta (3.5.9)	x	x		
Markkina-arvo yhteensä (3.5.10)	x	x	x	x
Markkina-arvon valuutta (3.5.11)	x	x	x	x
Sopimusosapuolen kotimaa (3.5.15)	x	x	x	x

1) Huomioithan, että ulkomailla asuvalle repo- tai lainaussopimuksen perusteella luovutettu arvopaperi on ilmoitettava liisäksi arvopaperisaamisena (ks. luku 2.3).

<sup>2</sup> Tässä mainittu raportointivelvollisuus ja -periaate koskevat vain niitä SAVE-kyselyn raportoijia, jotka on valittu myös Tilastokeskuksen BOPM-kyselyn tai BOPA-kyselyn raportoijiksi.



14.10.2024

### 3.5 Attribuuttikohtaiset sisältöohjeet arvopaperikohtaiseen raportointiin

#### 3.5.1 Katgoria

**Arvopaperivelat** ilmoitetaan koodilla **L** (liability) ja **arvopaperisaamiset** koodilla **A** (asset). Raportoitavat **arvopaperien repo- ja lainasopimukset** ilmoitetaan koodilla **R**.

#### 3.5.2 Sopimuslaji (vain ulkomaisten kanssa tehdyt repo- ja lainaussopimukset)

Tässä attribuutissa ilmoitetaan raportin kohdeajanjakson lopussa voimassa olevan repo- tai lainaussopimuksen sopimuslaji.

Arvopaperin **takaisinostosopimus** (repo-osto) ilmoitetaan koodilla **RB**, **takaisinmyyntisopimus** (repomyynti) koodilla **RS**, **lainaksiottosopimus** koodilla **LB** ja **lainaksiantosopimus** koodilla **LS**.

Jos ostettu/hankittu arvopaperi (joka ilmoitetaan koodilla **RB** tai **LB**) myydään edelleen reposopimuksella tai lainataan edelleen ulkomaille asuvalle, kyseinen arvopaperi on ilmoitettava **myös** myyntinä/luovutuksena (koodilla **RS** tai **LS**). Mikäli ostettu/hankittu arvopaperi myydään edelleen normaalina arvopaperikauppana ulkomaille asuvalle, arvopaperia **ei** ilmoiteta selvityksessä myyntinä.

#### 3.5.3 Vaade

**Rahamarkkinapapereille**, eli alkuperäiseltä maturiteetiltaan enintään 12 kuukauden pituisille jälkimarkkinakelpoisille velkakirjoille, ilmoitetaan tässä attribuutissa arvoksi **331**.

**Joukkovelkakirjalainoille**, eli alkuperäiseltä maturiteetiltaan yli vuoden mittaisille jälkimarkkinakelpoisille velkakirjalainoille, ilmoitetaan tässä attribuutissa arvoksi **332**.

**Noteeratuille osakkeille** ilmoitetaan tässä attribuutissa arvoksi **511**.

**Noteeraamattomille osakkeille** ilmoitetaan tässä attribuutissa arvoksi **512**.

**Sijoitusrahasto-osuuksille** ilmoitetaan tässä attribuutissa arvoksi **52**.

**Muille osuuksille** ilmoitetaan tässä attribuutissa arvoksi **513**.

Arvopaperin tyyppikoodit noudattavat ESA 95 –instrumenttiluokituksen mukaisia arvopaperityyppien koodeja, jotka on kuvattu Suomen Pankin kotisivuilta löytyvästä koodilistasta.

#### 3.5.4 Sisäinen tunnus

**Sekä ISIN-koodillisille että ISIN-koodittomille arvopapereille** raportoidaan tässä attribuutissa liikkeeseenlaskijan (raportoijan) omassa sisäisessä



14.10.2024

tietojärjestelmässään käyttämä tunnus arvopaperin tunnistamiseksi. **Arvopaperi tulee raportoida samalla sisäisellä tunnukseksi yhdenmukaisesti eri kohdeajanjaksoina.** Sisäisen tunnuksen vaihtumisen välttämiseksi on suositeltavaa ilmoittaa attribuutissa esimerkiksi kirjanpitotunnus arvopaperin nimen sijaan. Sisäisessä tunnuksessa on lisäksi suotavaa välttää erikoismerkkejä.

ISIN-koodillisten arvopapereiden kohdalla raportoiija voi käyttää sisäisenä tunnukseksi myös arvopaperin ISIN-koodia, mutta jos arvopaperin ISIN-koodi muuttuu, tulee sisäinen tunnus säilyttää muuttumattomana.

Jos tietoja samasta arvopaperista raportoidaan sekä arvopaperiveloissa (kategoria L) että arvopaperisaamisissa (kategoria A)<sup>3</sup>, molemmissa kategorioissa on käytettävä samaa sisäistä tunnusta kyseiselle arvopaperille.

### 3.5.5 ISIN-koodi (vain ISIN-koodilliset arvopaperit)

**Jokaiselle arvopaperille on ilmoitettava ISIN-koodi, jos sellainen on virallisesti myönnetty.** Julkisen kaupankäynnin kohteena olevien arvopapereiden ISIN-koodit myöntää liikkeeseenlaskumaan kansallinen ns. numerointikeskus, esimerkiksi arvopaperikeskus (kuten Suomessa) tai muu vastaava instituutio, jolle on annettu kyseiset valtuudet. Virallisesti myönnetty ISIN-koodit noudattavat kansainvälistä ISO 6166 -standardia. ISIN-koodin rakenne on esitetty ohjeen liitteessä 1.

**Vain virallisesti myönnetty koodi voidaan raportoida ISIN-koodina.** Jos arvopapereilla on esimerkiksi jonkin kaupallisen tiedontoimittajan keinotekoinen ISIN-koodia muistuttava tunnus, ne on raportoitava ISIN-koodittomina.

Jos jonkin ISIN-koodillisen arvopaperin tietoja ei ole taltioitu EKP:n arvopapereirekisteriin ja sen liikkeeseenlaskettu määrä on merkittävä, Suomen Pankki kysyy tarvittavat tiedot raportoilijalta erikseen.

### 3.5.6 Instrumentin nimi (vain ISIN-koodittomat arvopaperit)

Arvopaperin nimi ilmoitetaan ISIN-koodittomille arvopapereille sellaisena kuin se on merkitty liikkeeseenlaskun yhteydessä velkakirjaan ja/tai rekisteröity raportoilijan sisäiseen tietojärjestelmään.

### 3.5.7 Lukumäärä (vain osake- ja rahasto-osuussaamiset sekä repo- ja lainaussopimukset)

Tässä attribuutissa ilmoitetaan rivillä raportoidun **osakkeen tai rahasto-osuuden omistettu lukumäärä** raportin kohdeajanjakson lopussa.

**Pääomarahastosijoitusten lukumääränä** ilmoitetaan rahastoon maksettu pääomapanos eli hankinta-arvo. Vielä maksamatta olevia sijoitussitoumuksia ei raportoida. Kuitenkin, mikäli kappalemäärä on tiedossa, raportoidaan kappalemäärä. Etenkin silloin, jos raportoidaan myös ISIN-koodi, tulee attribuutissa raportoida kappalemäärä.

<sup>3</sup> Kyse on tällöin raportoilijan itse liikkeeseen laskeman velkapaperin takaisinostosta, ks. myös kohta 3.4.



14.10.2024

**Ulkomaisten kanssa tehtyjä repo- tai lainaussopimusta** raportoitaessa tässä ilmoitetaan sopimuksen kohteena olevien arvopapereiden lukumäärä.

### 3.5.8 Nimellisarvo yhteensä

Tässä attribuutissa ilmoitetaan **joukkovelkakirjalainojen ja rahapaperien liikkeessä oleva (kuolettamaton) nimellisarvo** (ns. face value) raportin kohdeajanjakson lopussa. Nimellisarvo raportoidaan **alkuperäisessä liikkeesenlaskuvaluutassa**<sup>4</sup>. Valuutta ilmoitetaan puolestaan *Nimellisarvon valuutta* -attribuutissa.

**Raporttoijan liikkeeseen laskemien arvopaperien** nimellisarvo ilmoitetaan täysimääräisenä vähentämättä mahdollisia raporttoijan omia takaisinostoja. Raporttoijan omat takaisinostot ilmoitetaan lisäksi erikseen arvopaperisaamisina.

**Indeksisidonnaisille joukkovelkakirjalainoille** ilmoitetaan nimellisarvo kerrottuna käyväällä indeksikertoimella.

**Repo- tai lainaussopimusta** raportoitaessa sopimuksen arvotiedot ilmoitetaan bruttomääräisinä siten, että saman sopimusosapuolen kanssa samalla arvopaperilla vastakkaisiin suuntiin tehtyjä sopimuksia ei nettouteta.

### 3.5.9 Nimellisarvon valuutta

Tässä attribuutissa ilmoitetaan ISO 42117 – standardin mukainen valuuttakoodi sille erälle, jonka arvotiedot on raportoitu kohdassa *Nimellisarvo*.

Valuuttakoodit on kuvattu Suomen Pankin kotisivuilta löytyvässä koodilistassa.

### 3.5.10 Markkina-arvo yhteensä

Tässä attribuutissa ilmoitetaan **kaikille raportoitaville arvopapereille** markkina-arvo raportin kohdeajanjakson lopussa. Markkina-arvo raportoidaan siinä valuutassa, joka on ilmoitettu Markkina-arvon valuutta -attribuutissa.

Markkina-arvon lähtökohtana on raportin kohdeajanjakson lopun todellinen markkinahinta. Mikäli todellista markkinahintaa ei ole olemassa, käytetään parasta estimaattia, esimerkiksi viimeisimmässä toteutuneessa kahdenvälisessä suorassa kaupassa (so. pörssin ulkopuolella) muodostunutta hintaa. Jollei minkäänlaista markkina-arvoa ole saatavissa, käytetään joukkovelkakirjoille ja rahamarkkinapapereille nimellisarvoa ja osakkeille ja osuuksille raportoitavan yhteisön tasearvoa.

<sup>4</sup> Mikäli alkuperäinen liikkeeseenlaskuvaluutta on joku euroa edeltänyt kansallinen valuutta, esimerkiksi Saksan markka (DEM), nimellisarvo on kuitenkin ilmoitettava euromääräisenä. Kyseisten kansallisten valuuttojen muuntokurssit euroiksi ovat saatavilla Suomen Pankin Internet-kotisivuilta.



14.10.2024

**Osakkeiden ja osuuksien** markkina-arvon raportointivaluuttana tulee käyttää lähtökohtaisesti **noteerausvaluuttaa**.

**Joukkovelkakirjat ja rahamarkkinapaperit** kirjataan markkina-arvoon, joka ei sisällä velkakirjalle kertynyttä korkoa (ns. *clean price* -hintaan). Jos velkaperin markkina-arvon valuuttana käytetään muuta kuin nimellisarvon valuuttaa, markkina-arvo muunnetaan ilmoitetun markkina-arvon valuutan määräiseksi käyttäen kuukauden viimeisen päivän markkinakeskikurssia (= osto- ja myyntikurssin keskiarvo).

**Raportoijan liikkeeseenlaskemien arvopaperien** (arvopaperivelkojen) markkina-arvo ilmoitetaan täysimääräisenä vähentämättä mahdollisia liikkeeseenlaskijan (eli raportoijan) omia takaisinostoja. Raportoijan omat takaisinostot ilmoitetaan arvopaperisaamisina.

**Repo- tai lainaussopimusta** raportoitaessa sopimuksen arvotiedot ilmoitetaan bruttomääräisinä siten, että saman sopimusosapuolen kanssa samalla arvopaperilla vastakkaisiin suuntiin tehtyjä sopimuksia ei nettouteta.

### 3.5.11 Markkina-arvon valuutta

Tässä attribuutissa ilmoitetaan ISO 4217 – standardin mukainen valuuttakoodi sille erälle, jonka arvotiedot on raportoitu kohdassa *Markkina-arvo*.

Valuuttakoodit on kuvattu Suomen Pankin kotisivuilta löytyvässä koodilistassa.

### 3.5.12 Yritysryhmän sisäinen erä (vain arvopaperisaamiset)

Tässä attribuutissa ilmoitetaan **arvopaperisaamisille**, onko niissä vastapuolena (eli liikkeeseenlaskijana) raportoijan kanssa samaan yritysryhmään kuuluva talousyksikkö vai yritysryhmän ulkopuolinen talousyksikkö.

**Yritysryhmällä** tarkoitetaan kahden tai useamman talousyksikön muodostama kokonaisuutta, jossa yksi talousyksiköistä hallitsee *välittömästi* vähintään 10 % tai *välillisesti* (so. muiden yhteisöjen kautta) yli 50 % äänivallasta kaikissa muissa kyseisen yritysryhmän yhteisöissä. Käsitteenä yritysryhmä on lähellä kirjanpidon käsitettä *konserni*, mutta käytännössä se voi kattaa konsernia laajemman joukon talousyksiköitä. Täsmällisempi määritelmä löytyy tämän ohjeen liitteestä 3.

**Jos vastapuoli on samaan yritysryhmään kuuluva**, ilmoitetaan koodiksi **True**.

**Jos vastapuoli on yritysryhmän ulkopuolinen talousyksikkö**, ilmoitetaan koodiksi **False**.

**Raportoijan itsensä liikkeeseen laskemat arvopaperit** (ns. takaisinostetut arvopaperit) ilmoitetaan aina koodilla **False**.



14.10.2024

### 3.5.13 Osingot (osake- ja osuussaamiset)

**Raportoijan omistamista osakkeista ja osuuksista** raportoidaan omistajalle raportointikuukauden aikana maksetut brutto-osingot eli osingot ennen veroja. Osingot ilmoitetaan valuutassa, joka on ilmoitettu kohdassa *Osingon valuutta*.

### 3.5.14 Osingon valuutta (osake- ja osuussaamiset)

Tässä attribuutissa ilmoitetaan ISO 4217 – standardin mukainen valuuttakoodi sille osingolle, joka on raportoitu kohdassa *Osingot*.

Valuuttakoodit on kuvattu Suomen Pankin kotisivuilta löytyvässä koodilistassa.

### 3.5.15 Sopimuspuolen kotimaa (vain ulkomaisten kanssa tehdyt repo- ja lainaussopimukset)

Sopimusosapuolen kotimaa ilmoitetaan ISO 3166 -standardin mukaan. Selvityksessä käytettävät maakoodit on lueteltu Suomen Pankin kotisivuilta löytyvässä koodilistassa. Kansainvälisille järjestöille käytetään kansainvälisten järjestöjen koodeja, jotka pohjautuvat Eurostatin julkaisemaan luokitukseen.

Jos sopimukset tehdään automaattisten kaupankäyntijärjestelmien (ns. ATS-järjestelmät) välityksellä ja selvitykset toteutetaan keskitetyn selvitysvastapuolen (ns. *central clearing counterparty*, CCP) järjestelmässä<sup>5</sup>, todellisen sopimusosapuolen kotimaa ei välttämättä ole raportoijan tiedossa. Tällöin sopimusosapuolen kotimaaksi ilmoitetaan selvitysyhteisön sijaintimaa.

### 3.5.16 Liikkeeseenlaskupäivä (vain ISIN-koodittomat velkainstrumentit)

**ISIN-koodittomille rahamarkkinapapereille ja joukkolainoille** ilmoitetaan velkakirjassa mainittu liikkeeseenlaskupäivä.

### 3.5.17 Maturiteettipäivä (vain ISIN-koodittomat velkainstrumentit)

**ISIN-koodittomille rahamarkkinapapereille ja joukkolainoille** ilmoitetaan maturiteettipäivä (eli arvopaperin erääntymispäivämäärä), **jos seuraavan kuponkikoron maksupäivää ei ole määritetty** (esim. nollakorkoinen joukkolaina).

Mikäli arvopaperisaamisen maturiteettipäivää ei tiedetä, raportoidaan päivämääräksi **9999-01-01**.

### 3.5.18 Seuraavan kuponkikoron maksupäivä (vain ISIN-koodittomat velkainstrumentit)

**ISIN-koodittomille rahamarkkinapapereille ja joukkolainoille** ilmoitetaan joko tässä attribuutissa seuraavan kuponkikoron maksupäivä tai vaihtoehtoisesti arvopaperin maturiteettipäivä kohdassa *Maturiteettipäivä*.

<sup>5</sup> Keskitettyjä selvitysvastapuolia repokaupoille ovat esimerkiksi CC&G, LIFFE-Clearnet, MEFF ja Eurex Clearing.





14.10.2024

Attribuutissa ilmoitetaan päivämäärä, jolloin seuraavaksi erääntyvä kuponkikorko maksetaan. Koronmaksun tapahduttua raportin kohdeajanjakson aikana attribuutissa ilmoitetaan sitä seuraavan kuponkikoron maksupäivämäärä.

Esimerkiksi jos raportoidaan tammikuuta 2014 ja kerran vuodessa kuponkikorkoa maksavan velkapaperin kuponginmaksu on tapahtunut 15.1.2014, attribuutissa ilmoitetaan **2015-01-15**.

### 3.5.19 Kuponkikorko (vain ISIN-koodittomat velkainstrumentit)

**ISIN-koodittomille rahamarkkinapapereille ja joukkolainoille** raportoidaan liikkeeseenlaskijalle velkapaperista maksettavaksi tuleva seuraava kuponkikorko. Kuponkikorko on velkakirjassa mainittu nimellisarvolle maksettava korko, ja se ilmoitetaan prosentteina nimellisarvosta (p.a.). Mikäli velkakirjalle ei makseta korkoa, asetetaan kuponkikoroksi 0, kuten nollakorkoisen joukkolainan tapauksessa. Rahamarkkinapaperin tapauksessa kuponkikoroksi asetetaan 0, jos sille ei makseta kuponkikorkoa.

**Kiinteäkorkoisen velkakirjan** kuponkikorko on suoraan velkakirjassa mainittu korkoprosentti. **Vaihtuvakorkoisen velkakirjan** tapauksessa menettelyään seuraavasti: Jos velkakirjan kuponkikorko on vahvistettu sille koronmaksuperiodille, joka kattaa raportoitavan ajankohdan (eli raportoitavan kuukauden loppupäivän), ilmoitetaan vahvistettu kuponkikorko. Mikäli kuponkikorkoa ei ole vahvistettu, ilmoitetaan edelliselle toteutuneelle koronmaksuperiodille vahvistettu korkoprosentti.

### 3.5.20 Kuponginmaksupäivien lukumäärä vuodessa (vain ISIN-koodittomat velkainstrumentit)

Attribuutissa ilmoitetaan, kuinka monta kertaa vuodessa kuponkikorko maksetaan. Jos velkakirjalle ei makseta korkoa, asetetaan lukumääräksi 0.

### 3.5.21 Liikkeeseenlaskumaa (vain ISIN-koodittomat arvopaperivelat)

Attribuutissa ilmoitetaan se maa, jossa raportoijan liikkeeseen laskema ISIN-kooditon velkapaperi on laskettu liikkeeseen. Liikkeeseenlaskumaa ilmoitetaan ISO 3166 standardin mukaan. Maakoodit on kuvattu Suomen Pankin kotisivuilta löytyvässä koodilistassa.

### 3.5.22 Liikkeeseenlaskijan sektori (vain ISIN-koodittomat arvopaperisaamiset)

ISIN-koodittomille arvopaperisaamisille ilmoitetaan liikkeeseenlaskijan sektori Tilastokeskuksen vuoden 2023 sektoriluokituksen mukaisesti.

**Ulkomaisen liikkeeseenlaskijan tapauksessa** käytetään S.1-alkuisia sektorikodeja. Sektorikoodit on kuvattu Suomen Pankin kotisivuilta löytyvässä koodilistassa. Sektorikoodit raportoidaan käytännössä siten, että koodin alusta jätetään pois merkkijono "S."



14.10.2024

**Jos liikkeeseenlaskijana on kansainvälinen järjestö**, käytetään Suomen Pankin nettisivuilta löytyvän koodilistan sektorikoodeja.

### 3.5.23 Liikkeeseenlaskijan kotimaa (vain ISIN-koodittomat arvopaperisaamiset)

**ISIN-koodittomille arvopaperisaamisille** ilmoitetaan liikkeeseenlaskijan kotimaa ISO 3166 -standardin mukaan.

**Kansainvälisille järjestöille** käytetään kansainvälisten järjestöjen luettelon koodeja, jotka pohjautuvat Eurostatin julkaisemaan luokitukseen.



14.10.2024

## 4 LIITTEET

### 4.1 LIITE 1 ISIN-koodin rakenne ISO 6166 -standardin mukaan

ISIN code: The International Securities Identification Number (ISIN) is a code which uniquely identifies a specific security or other financial instrument. It is based on the ISO 6166 standard and has been created in order to establish a global information network, which ensures that instrument specific information can be obtained worldwide and within a minimum time delay.

ISIN code consists of:

**a prefix** which is the alpha-2 country-code specified in ISO 3166

**the basic number** which is nine characters (letter or digits) in length. Where the existing national number consists of nine characters, this number shall be used. If the national number is less than nine characters, zeros shall be inserted in front of the national number. Where a national check digit exists, it shall be regarded as part of the basic number.

**a check digit**, computed using the modulus 10 "Double-Add Double" formula  
For countries where a numbering agency exists, the responsible agency shall allocate the ISIN code following the above principles. If there is no numbering agency in a country, the designated substitute agency shall allocate the ISIN codes.

Viite: The Association of National Numbering Agencies (ANNA)



14.10.2024

## 4.2 LIITE 2 Repo- ja lainaussopimusten kohteena olevien arvopapereiden raportointi

		Sopimuksen osapuoli			
		Ulkomailla asuva		Suomessa asuva	
		Myynti/luovutus	Osto/hankinta	Myynti/luovutus	Osto/hankinta
Arvopaperin liikkeenlaskija	Ulkomailla asuva	A ja R	R	A	EI
	Suomessa asuva	A ja R	R	A	EI

A = arvopaperi ilmoitetaan arvopaperisaamisena  
R = arvopaperi ilmoitetaan repo- tai lainaussopimuksena  
EI = arvopaperia ei ilmoiteta lainkaan

14.10.2024

### 4.3 LIITE 3 Yritysryhmä

Yritysryhmällä tarkoitetaan kahden tai useamman talousyksikön muodostamaa kokonaisuutta, jossa yksi talousyksiköistä hallitsee *suoraan* vähintään 10 % tai *välillisesti* (so. muiden yhteisöjen kautta) yli 50 % äänivallasta kaikissa muissa kyseisen yritysryhmän yhteisöissä.

Käsitteenä yritysryhmä on lähellä kirjanpidon käsitettä *konserni*. Yritysryhmä kattaakin aina vähintään samaan konserniin kuuluvat talousyksiköt, mutta joissain tapauksissa yritysryhmä voi sisältää myös yrityksen kirjanpidossa tarkoitettuun konserniin kuulumattomia talousyksiköitä. Myös luonnollinen henkilö voi olla raportoivan yhteisön yritysryhmään kuuluva talousyksikkö, mikäli hallitsee välittömästi vähintään 10 % tai välillisesti yli 50 % äänivallasta raportoivassa yrityksessä.

Alla olevassa kuviossa on esimerkki yritysryhmästä.

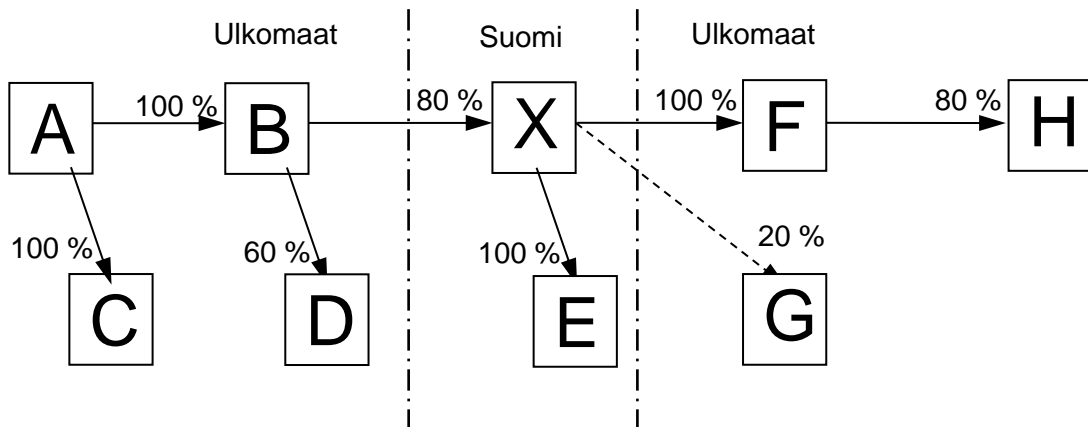

Esimerkissä laatikot kuvaavat talousyksiköitä. Näistä X on kyselyyn raportoiva suomalainen yhteisö. X ja E ovat Suomessa asuvia ja muut ulkomailla asuvia. Nuolet kuvaavat päätös-/vaikutusvaltasuhteita ja vieressä olevat prosentiosuudet ääniosuuksia.

Yritysryhmän sisällä suomalaisella raportoivalla yhteisöllä (X) voi olla suhde

- 1) **ulkomaiseen emoyritykseen** eli ulkomaiseen talousyksikköön, jonka hallussa on suoraan vähintään 10 % tai välillisesti yli 50 % raportoivan yhteisön äänivallasta (esimerkissä yhteisön X emoyrityksiä ovat yksiköt A ja B)
- 2) **ulkomaiseen tytär- tai osakkuusyritykseen tai sivuliikkeeseen** eli ulkomaiseen talousyksikköön, jonka äänivallasta suomalaisella raportoivalla yhteisöllä on hallussaan suoraan vähintään 10 % tai välillisesti yli 50 % (esimerkissä F ja H ovat X:n ulkomaisia tytäryrityksiä ja G puolestaan X:n ulkomainen osakkuusyritys)
- 3) **ulkomaiseen sisaryritykseen** eli sellaiseen samaan yritysryhmään kuuluvaan ulkomaiseen talousyksikköön, joka ei ole suomalaisen raportoivan yhteisön emo-, tytär- tai osakkuusyhtiö tai sivuliike. Sisaryrityssuhteessa olevilla talousyksiköillä on kuitenkin yhteinen emoyritys. Esimerkissä yhteisön X ulkomaisia sisaryrityksiä ovat yhteisöt C ja D.



14.10.2024

**4.4 LIITE 4 Dokumenttiin tehdyt muutokset**

1.94	18.4.2024	1.8.2024	<ul style="list-style-type: none"><li>- Muutettu raportointipalvelun uudistukseen liittyvä ohjeistus, DCS2 -&gt; eReg</li><li>- Muutettu yritysryhmän sisäiset koodit Y/N -&gt; true/false.</li><li>- 3.1. Raportin perustiedot päivitetty</li><li>- Liite 3 koodilistoja päivitetty</li></ul>
1.94	24.7.2024	1.8.2024	<ul style="list-style-type: none"><li>- Korvattu termit "tietue" ja "kenttä" termeillä "osio" ja "attribuutti".</li><li>- Korjattu taulukoissa viittaukset oikeisiin lukuihin.</li><li>- Päivitetty linkit Arvopaperitilastot-nettisivulle.</li></ul>
2.0	14.10.2024	1.8.2024	<ul style="list-style-type: none"><li>- Poistettu suorat linkit Suomen Pankin nettisivuille</li><li>- Poistettu liitteet 2,3, ja 4.</li></ul>